

●各焊丝直径对应部品一览

焊丝材质		碳钢芯						碳钢药芯			
焊丝直径 (mm)		0.8	0.9	1.0	1.2	1.4	1.6	1.2	1.4	1.6	
焊枪前装部品	蓝色焊枪	导丝管	K8055L01		K8055L02						
		喷嘴	U4167G01								
		绝缘套	U4167L00								
		分流罩	U4167G02								
		导电嘴座	U4167G03 使用柔性枪体时: K4945C01								
	短喷嘴焊枪	导丝管	K980C23	K980C24	K980C25	K980C26	K980C27	K980C28	K980C73	K980C74	K980C75
		喷嘴	K8061C00								
		导电嘴	K8062J00(内径13mm), K8062K00(内径16mm)								
		导丝管	K8055T01	K8055T02	K8055T03	K8055T04	K8055T05	K8055T06	K8055T07	K8055T08	K8055T13
		送丝轮	K8060B00	K8060C00	K8060D00	K8060E00	K8060F00	K8060D00	K8060E00	K8060F00	
送丝部品	加压轮	K8060G00									
		出口导丝管	K8060P01	K8060R02	K8060R03						
	入口导丝管	K8060S01			K8060S02						
	送丝管	6m	K8059B00		K8059F00						
		8m	K8059C00		K8059G00						
		10m	K8059D00		K8059H00						
		12m	K8059E00		K8059J00						
	CM-7403系列送丝装置用部品	送丝轮	K5439B90	K5439B12		K5439B01		K5439B12	K5439B01		
		加压轮	K5439C00								
		出口导丝管	K5977F00		K5977J01		K5977J03				
中央导丝管		K5951J50									

焊丝材质		软·硬铝						
焊丝直径 (mm)		0.8	1.0	1.2	1.4	1.6		
焊枪前装部品	蓝色焊枪	导丝管	K8055L03		K8055L04			
		喷嘴	U4432G01					
		绝缘套	U5377L00					
		分流罩	U4173G02					
		导电嘴座	U4400G01 (※使用柔性枪体时: K8057J01)					
	短喷嘴焊枪	导丝管	K980C23	K980C36		K980C37		K980C38
		喷嘴	K8061D00	K8061E00				
		导电嘴	K8062J00(内径13mm), K8062K00(内径16mm)					
		导丝管	K8055T09	K8055T10	K8055T11	K8055T12		
		送丝轮	K8060H00	K8060J00	K8060K00	K8060L00		
送丝部品	加压轮	K8060M00	K8060N00	K8060P00	K8060Q00			
		出口导丝管	K8060R04	K8060R05	K8060R06			
	入口导丝管	K8060S03			K8060S04			
	送丝管	6m	K8075B00	K8075F00	K8075K00	K8075P00		
		8m	K8075C00	K8075G00	K8075L00	K8075Q00		
		10m	K8075D00	K8075H00	K8075M00	K8075R00		
		12m	K8075E00	K8075J00	K8075N00	K8075S00		
	CM-7403系列送丝装置用部品	送丝轮	K5463V01	K5463V02		K5463V03		
		加压轮	K5463V01	K5463V02		K5463V03		
		出口导丝管	K8076B01	K8076B02	K8076B03	U30109J02		
中央导丝管		K8076B04	K5951J55					

●手柄形状



●枪体 (更换枪体时无需借助工具)

	弯柄枪体	弯柄枪体	直柄枪体	柔性枪体
短喷嘴规格	K8057B00	K8057C00	K8057D00	K8057E00
常规规格	K8057F00	K8057G00	K8057H00	K8057J00

※本公司的蓝色焊枪III系列前端消耗品(喷嘴、绝缘套、分流罩、导电嘴座、导电嘴)具有互换性

欧地希机电(上海)有限公司
中国上海市长宁区福泉北路388号东方通信商务广场B座6楼 邮编: 200335
电话: 021-58828633 传真: 021-58828846
http://www.otc-china.com

OTC Industrial (Shanghai) Co.,Ltd.
6F, Building B, ORIENTO Plaza, 388 North Fuquan Road, Changning District, Shanghai, China 200335
TEL: 021-58828633 FAX: 021-58828846
http://www.otc-china.com

欧地希机电(上海)有限公司广州分公司
中国广州市天河区元岗路310号智汇Park创意产业园C栋C101单元 邮编: 510650
电话: 020-22065968 传真: 020-22065967

OTC Industrial (Shanghai) Co.,Ltd. Guangzhou Branch Office
Room C101 Building C Zhuhai Creative Industry Park, No.310 Yuan Gang Road, Tian He Area, Guangzhou 510650, P.R.C
TEL: 020-22065968 FAX: 020-22065967

欧地希机电(上海)有限公司重庆分公司
中国重庆市江北区建新南路11号浩博天庭19-17室 邮编: 400020
电话: 023-67891137 传真: 023-67894106

OTC Industrial (Shanghai) Co.,Ltd. Chongqing Branch Office
Room 19-17 Building Hacobotianting, NO 11 South Jian Xin Road Jiangbei Area, Chongqing 400020 P.R.C
TEL: 023-67891137 FAX: 023-67894106

欧地希机电(上海)有限公司天津分公司
中国天津市西青开发区赛达新兴产业园E3座103、104室 邮编: 300385
电话: 022-58713737 传真: 022-58713738

OTC Industrial (Shanghai) Co.,Ltd. Tianjin Branch Office
NO. E3, XEDA Hi-tech Center, Xiqing Economic Development Area, Tianjin, P.R.C
TEL: 022-58713737 FAX: 022-58713738

欧地希机电(上海)有限公司武汉分公司
中国武汉市东西湖区环湖中路88号金银湖科技园3号楼101室 邮编: 430048
电话: 027-83389385 传真: 027-83389355

OTC Industrial (Shanghai) Co.,Ltd. Wuhan Branch Office
Room101, Building 3, Jinyinhu Science and Technology Park, No. 88 Huanhu Zhong Road, Dongxihu District, Wuhan, Hubei Province 430048, P.R.C
TEL: 027-83389385 FAX: 027-83389355

注: OTC公司持续对产品进行研发和创新, 样本中的内容, 参数, 图片如与实物有差异, 以实际产品为准。如有变更, 恕不另行通知, 本公司拥有对本样本的最终解释权。

CAT.NO. W023

DAIHEN **OTC** **100th Anniversary**

推拉丝焊枪
PULL TORCH

NEW

最长12m!
保障焊接效率与品质!

- 同类产品中更轻、更长的推拉丝焊枪
- 即使是0.8的软铝焊丝也能稳定送出的优异性能
- 即使使用12M焊枪电缆时也能保持良好的气体保护
- 焊枪手柄上设有遥控装置, 可方便地进行焊接参数调节

电缆长度 12m! 作业范围大幅拓展!

4个特点减轻操作者的负担

- ①送丝机的搬动频率大幅度下降**
最长有12M的焊枪电缆，减少搬动送丝机的负担
- ②实现稳定的铝合金焊接**
优异的送丝性能可顺畅地送出细径铝焊丝
- ③焊枪手柄上装有遥控装置**
可随时进行读取、变更焊接条件和点动的操作
- ④焊枪上装有LED灯**
在狭窄处或昏暗处作业时也能清楚确认到焊接部位



显示屏

操作键



高处作业

长距离或大构件作业

狭窄空间作业

MAX 12m

大幅降低搬动送丝机的频率

与送丝机间的距离比一般3米焊枪扩大了4倍。这样就可以减轻搬动送丝机的负担。

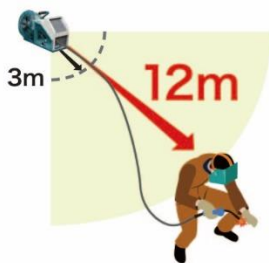

实现稳定的铝合金焊接

即使是12M焊枪也能实现良好的气体保护功能，容易焊出无气孔无缺陷的焊缝，另外在使用细径焊丝时也能有稳定的送丝。

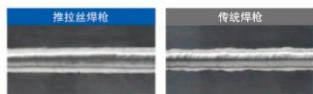

焊丝: 软铝 φ1.0, 送丝速度: 10m/min, 焊接电压: 22.2V

推拉丝枪可对应以下细径铝焊丝

●推拉丝枪专用细径铝焊丝模式一览

材质	焊接模式	焊丝直径
软铝	直流, 直流脉冲	φ0.8, 1.0mm
硬铝	直流双脉冲	φ0.8mm

※仅对应WB-P400/WB-P500L

随手调整焊接条件提升工作效率

可即时在焊枪手柄上进行焊接条件设定及点动送丝等，不需要再到焊机面板或遥控盒上设置，提升了作业效率。

●功能

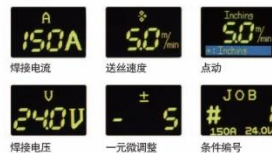

报警编号

设有LED照明功能

高亮度的LED灯，更换任意枪体都不会遮挡灯光，即使在昏暗的作业场地也能看清焊缝状况。

●LED照明效果



装备LED

●标准品

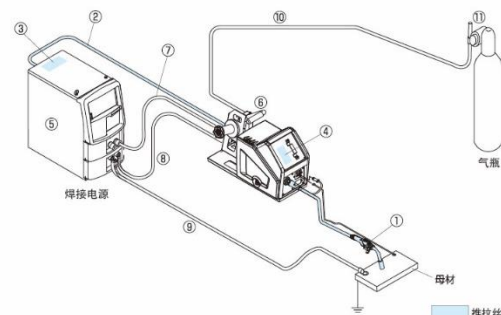

品名	形式
① 焊枪	BTP30D-12, BTPG30D-12, BTPA30D-12, BTPGA30D-12
② 控制电缆	BBTP-Q414※1
③ 电源侧通信板	K8066A00
④ 送丝机侧通信板	K8054A00
⑤ 电源	WB-M350, WB-M500, WB-P400, WB-P500L, WB-W350
⑥ 送丝机	CM-7403, CMA-7403, CMAW-7403
⑦ 送丝机侧控制电缆10芯	BKCRJ-1010※2
⑧ 送丝机侧电源线	BKPDT-6012※2
⑨ 母材侧电缆	BKPDT-6012※2
⑩ 气管	BKGG-0610※2
⑪ 流量计	AU-88B(CO ₂ /MAG), D-BHN-2(MAG/MIG), FCR-226(CO ₂ /MAG/MIG)

※1: 有1m, 4m, 9m, 14m, 19m, 24m等规格供选择
※2: 电缆、气管类有5m, 10m, 15m, 20m等规格供选择

●标准规格

用途	软钢CO ₂ /MAG用		铝合金用	
	标准	直柄	标准	直柄
手柄形状	标准	直柄	标准	直柄
形式	BTP30D-12 (06.08.10)※1	BTPG30D-12 (06.08.10)※1	BTPA30D-12 (06.08.10)※1	BTPGA30D-12 (06.08.10)※1
额定电流	300A 35%		—	
	脉冲MAG		280A 35%	
额定使用率	—		250A 35%	
	脉冲MIG		—	
电长度(m)	12, (6.8, 10)※1			
适用焊丝直径 (mm) ※2 ※3	—		—	
	(0.8), (0.9), (1.0), 1.2, (1.4), (1.6)		—	
	(1.2), (1.4), (1.6)		(0.8), (1.0), 1.2, (1.6)	
冷却方式	空冷			
适用焊丝电源※4	WB-M350, WB-M500, WB-P350, WB-P500L, WB-W350		WB-P350, WB-P500L, WB-W350	
适用送丝装置	CM-7403		CMA-7403	

※1: 6, 8, 10m规格为预成型后生产。 ※2: 不锈钢模式不适用。 ※3: 标准导电嘴为1.2mm规格。如使用()内焊丝直径需选配商品。
※4: 不对应WB-P500L的低飞溅模式

●选购品/控制电缆

无延长	延长	5m延长用	10m延长用	15m延长用	20m延长用
BBTP-Q401 (1m)	BBTP-Q404 (4m)	BBTP-Q409 (9m)	BBTP-Q414 (14m)	BBTP-Q419 (19m)	BBTP-Q424 (24m)